

**MITSUI
MIIKE**



MRH-S200型

ロードヘッド[®]

**1時間定格250kW
切削電動機搭載!**



特長

- 1 S200型ロードヘッドは軟岩から中硬岩のトンネル工事用として開発したもので、主に道路・新幹線トンネル等に適用可能です。
- 2 コンパクトな機体寸法に加え、切削高さ最大7mを可能とし、多くの上半断面に適應します。
- 3 運転操作は、機体中央の運転席の他、リモコン装置によりどの場所からでも操作が可能です。
- 4 切削動力は連続定格200kW (1時間定格250kW) 電動機を採用しおり中硬岩掘削に対しても充分な掘削力を発揮します。
- 5 切削負荷に応じて自動的に切削ブームの移動速度を制御する自動切削負荷制御装置 (パワーコントロール) が組み込まれており、切削動力が効率よく制御され、切削能率が向上します。
- 6 高圧外部散水によりピックの冷却と粉塵防止を行うウォータージェットを搭載しています。
- 7 ケーブルリール巻取装備により、電源ケーブルの取扱が容易となります。
- 8 用途に応じて、ズリ掻寄機構および、コンベヤを搭載することが可能です。(注: オプション仕様)



株式会社 三井三池製作所

全体図

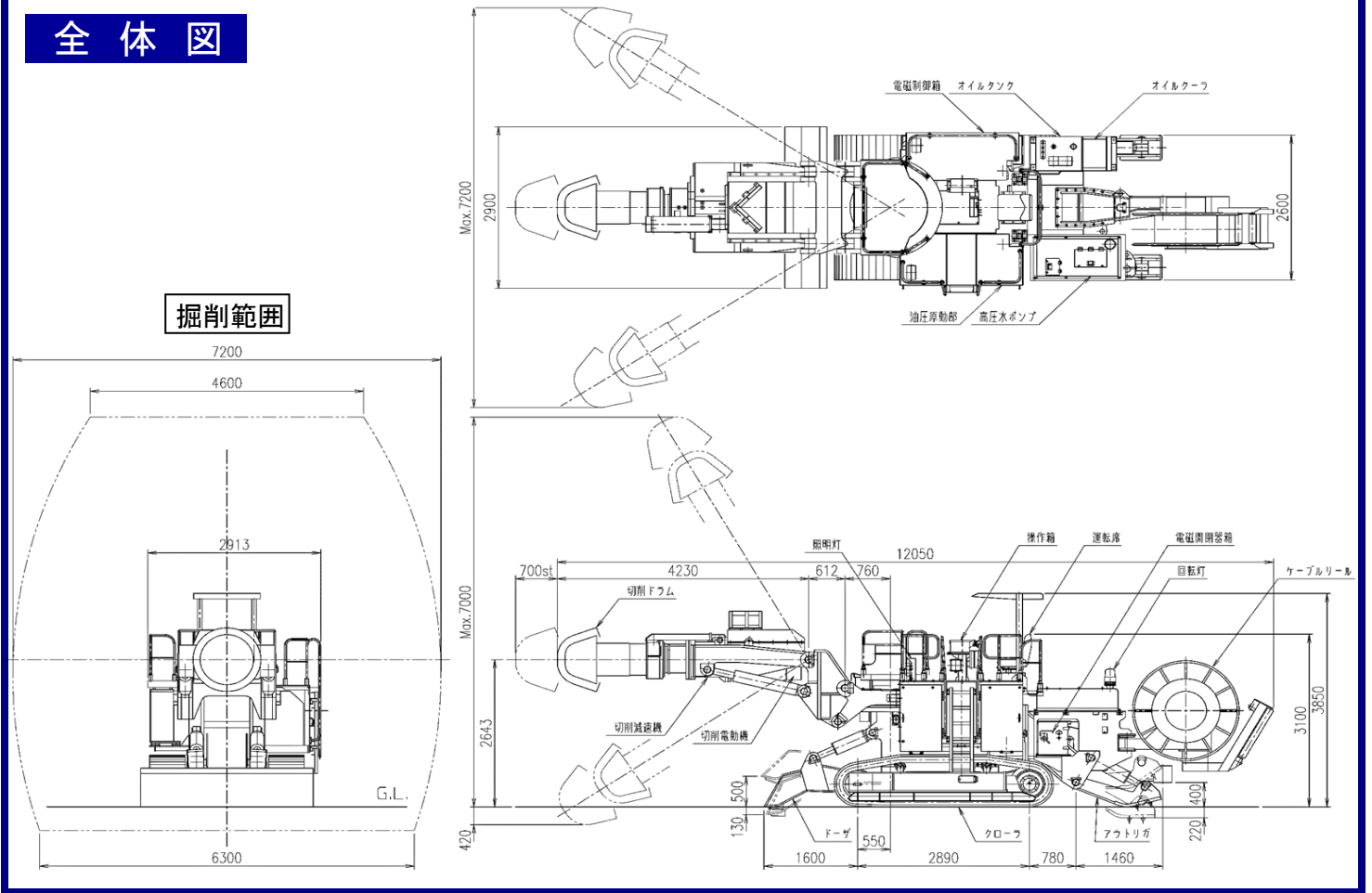

MRH-S200-53型 主要仕様

全長	m	約12.1	切削動力	kW	250/135-4/8P(1時間定格)
全高	m	約3.85		ドラム回転数	min^{-1}
全幅	m	約2.9	供給電圧		V
全備質量	ton	約53		油圧電動機	kW
切削高	m	7.0 (※6.0)	ケーブルリール装置		
切削幅	m	7.2 (※6.4)		登坂角度	$^{\circ}$
盤下切削	m	0.42(※0.35)	接地圧		MPa
ドラム伸縮量	m	0.7			
走行速度	m/min	高速	15/18-50/60Hz		
		低速	7.5/9-50/60Hz		

※リーチアップフレーム無しの場合

製造元 株式会社 三井三池製作所
販売元

本店 〒103-0022 東京都中央区日本橋室町2丁目1番1号 三井二号館内 電話 東京 03 (3270) 2005 (代) FAX 03 (3245) 0203
札幌支店 〒062-0932 札幌市豊平区平岸二条6丁目1番14号 三慶ビル内 電話 札幌 011 (817) 3700 (代) FAX 011 (817) 1626
大阪支店 〒550-0004 大阪市西区靱本町1丁目11番地7号 信濃橋三井ビル内 電話 大阪 06 (6448) 6851 (代) FAX 06 (6441) 6537

<http://www.mitsumiike.co.jp>

E-mail sanki@mitsumiike.co.jp

※ 支店・営業所はISO登録事業所外です。