

MT TWIN HEADER

MTツインヘッダ (攪拌型)



- 作業の能率アップをはかり社会に貢献 -



切削部寸法

Cutting dimension

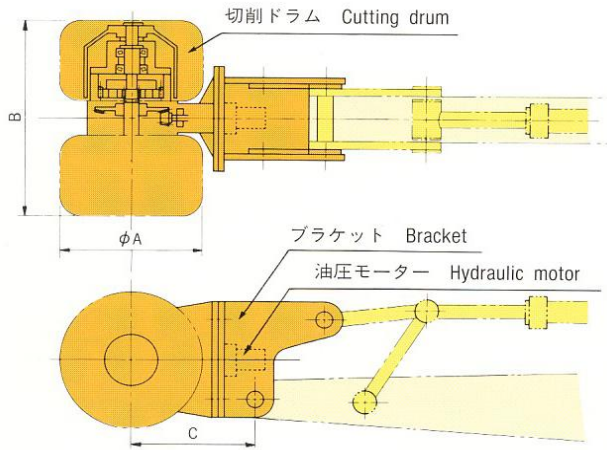

ピック型式

Tooth and blade varieties

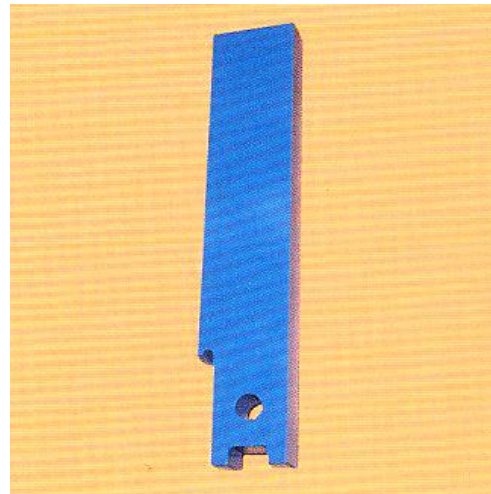

区分 Type	型式 Model	ピック型式 Tooth Type	ピック本数 Number of Teeth	A. ドラム径 Drum diameter	B. ドラム幅 Drum width	C. 中心距離 Center distance
攪拌型 Blending	MT-600S-L	MB310K	20	1,145mm	1,246mm	1,122mm
	MT-1000S-L	MB310K	24	1,205mm	1,366mm	1,195mm
	MT-2000S-L	MB310K	32	1,295mm	1,766mm	1,260mm
	MT-4000S-L	MA200(150)K	36(200K)、12(150K)	1,186mm	1,784mm	1,270mm

製造
販売



株式会社 三井三池製作所

本店 〒103-0022 東京都中央区日本橋室町2丁目1番1号
 札幌支店 〒062-0932 札幌市豊平区平岸二条6丁目1番14号
 大阪支店 〒550-0004 大阪市西区鞠本町1丁目11番地7号
 福岡支店 〒812-0025 福岡市博多区店屋町1番35号
<http://www.mitsumiike.co.jp>

三井ビル内 電話 東京 03 (3270) 2005 (代) FAX 03 (3245) 0203
 三慶ビル内 電話 札幌 011 (817) 3700 (代) FAX 011 (817) 1626
 信濃橋三井ビル内 電話 大阪 06 (6448) 6851 (代) FAX 06 (6441) 6537
 博多三井ビル内 電話 福岡 092 (271) 8871 (代) FAX 092 (271) 0653
 E-mail sanki@mitsumiike.co.jp

※支店・営業所はISO登録事業所外です。